

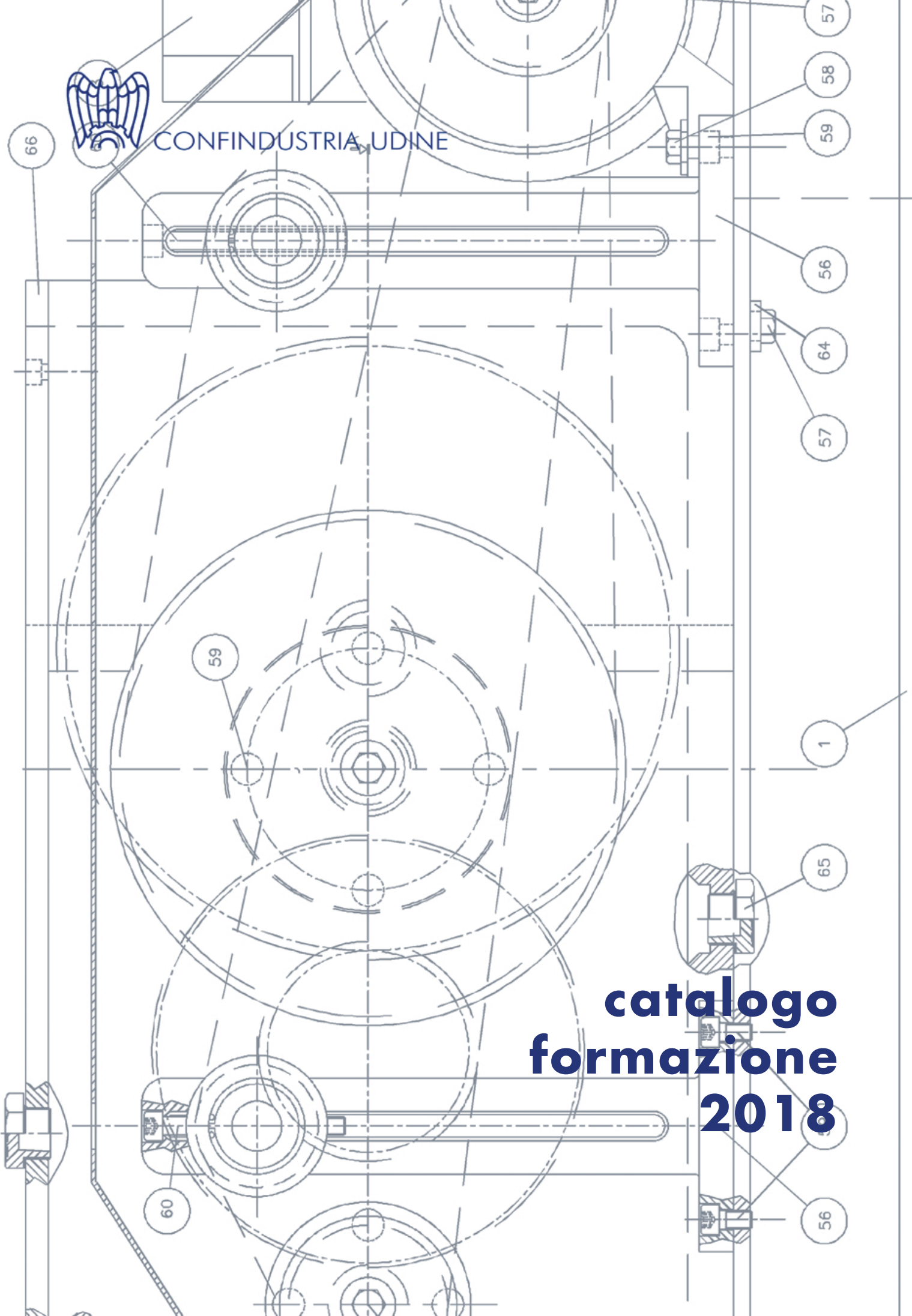

CONFINDUSTRIA UDINE



**catalogo
formazione
2018**

RISORSE UMANE

MANAGEMENT		
Mese svolgimento	Ore	Titolo Corso
Marzo	8	Travel Risk Management – la gestione della sicurezza del Personale all'estero
Giugno	8	L'innovazione a sostegno dei processi di cambiamento
Settembre	8	Risk Based Thinking – Come affrontare i rischi d'impresa
Ottobre	16	Smart Project Management
Aprile	8	Ufficio 4.0 Funzione amministrativa e miglioramento dell'area ufficio
Maggio	16	Oltre il Project Management: ottenere risultati dal team
Luglio	8	La delocalizzazione: rischi ed opportunità
Giugno	16	Agile Management: gestire in modo "agile" i progetti
Febbraio	8	Simulazione di bilancio
Marzo	8	Analisi e Valutazione dei carichi di lavoro
Ottobre	16	Intelligenza emotiva. Strategia della mente
Novembre	24	Gestione della complessità: Project r Risk Management
Gennaio	8	Il Project Management per non specialisti

RISORSE UMANE		
Mese svolgimento	Ore	Titolo Corso
Febbraio	48	Performance Lab
Febbraio	8	Performance Lab – Parlare in pubblico
Febbraio	8	Performance Lab – La selezione e la valutazione delle risorse umane
Febbraio	8	Performance Lab – Gestire il conflitto e comunicare efficacemente
Marzo	8	Performance Lab – Le e-mail: uno strumento che fa la differenza nell'era digitale
Marzo	8	Performance Lab – Le riunioni: renderle un valore aggiunto in azienda
Marzo	8	Performance Lab – La gestione dell'errore

Aprile	16	Talent Lab
Ottobre	16	“Sarò breve”. L’arte di saper parlare in pubblico
Settembre	16	Organizzare l’attività di segreteria
Giugno	8	Le azioni per migliorare le performance dei servizi offerti dal Call Center
Giugno	8	Il centralino – l’immagine dell’azienda in una telefonata
Novembre	8	Riprogettare team e processi di lavoro: dagli organigrammi ai ruoli

MARKETING		
Mese svolgimento	Ore	Titolo Corso
Marzo	12	Social media marketing mobile – Strategie online marketing avanzato, direttamente dal tuo cellulare
Febbraio	16	Come preparare un buon piano Marketing
Ottobre	8	MARKET-IN. Portare la voce del cliente in azienda

ORGANIZZAZIONE AZIENDALE

ACQUISTI		
Mese svolgimento	Ore	Titolo Corso
Marzo	16	Piano strategico degli acquisti
Luglio	8	Strumenti operativi per il buyer
Maggio	16	Sviluppare la professionalità degli addetti agli acquisti: la formazione di base
Sett/ott	8	Valutare oggettivamente i fornitori per contribuire alla sicurezza e al miglioramento dei processi aziendali

LOGISTICA		
Mese svolgimento	Ore	Titolo Corso
Febbraio	16	Progettare la logistica aziendale
Aprile	16	Più servizio, meno scorte – acquistare, produrre e gestire gli stock per incrementare la marginalità
Marzo	16	Il responsabile del servizio trasporti

PRODUZIONE		
Mese svolgimento	Ore	Titolo Corso
Febbraio	16	Il Capo Reparto: tecniche di gestione nei reparti produttivi
Settembre	8	Elementi di base per il calcolo dei costi di produzione
Aprile	16	Da Contabile a Controller
Settembre	16	L'analisi dei costi di produzione
Novembre	8	La produzione snella: maggior produttività e riduzione degli sprechi

VENDITE/COMMERCIALE		
Mese svolgimento	Ore	Titolo Corso
Gennaio	16	La gestione delle obiezioni
Febbraio	8	Vendere al buyer
Marzo	16	Tecniche di recupero crediti
Aprile	8	Come argomentare e chiudere la vendita
Maggio	16	La ricerca e la selezione della forza vendita
Settembre	8	Gestire al meglio il rapporto fra la produzione e le vendite
Dicembre	8	Negoziare per difendere i margini

QUALITA' - INFORMATICA – NORMATIVA TECNICA

QUALITA'		
Mese svolgimento	Ore	Titolo Corso
Novembre	8	Il Sistema gestione sicurezza alimentare HACCP secondo la norma FS 22000
Settembre	24	Auditor Interno di Sistemi di Gestione Qualità
Gennaio	24	Progettare e sviluppare un sistema di gestione qualità ISO 9001:2015
Febbraio	4	Corso rapido sulla ISO 9001:2015
Marzo	8	La ISO 9001:2015 partendo dalle informazioni documentate
Aprile	8	Le due "novità": il contesto dell'organizzazione e il risk based thinking come cambiano il sistema di gestione qualità

Maggio	4	Gli indicatori per un sistema di gestione qualità ISO 9001:2015
Giugno	16	La gestione dei progetti nell'era 4.0
Luglio	8	eOperations: Best Practices & Tools
Ottobre	4	La tutela di marchi e brevetti – base
Novembre	4	La tutela di marchi e brevetti - avanzato

INFORMATICA

Mese svolgimento	Ore	Titolo Corso
Marzo	8	Strategie di Web Marketing per i canali social – Un Uso strategico dei social network *
Luglio	8	SUITE OFFICE – Strumenti di calcolo con MS Excel – Creare e gestire scadenziari con le formule ed i formati corretti (livello intermedio) *
Ottobre	8	SUITE OFFICE – Strumenti di calcolo con MS Excel – Uso consapevole di formati e funzioni (livello avanzato) *
Aprile	8	SUITE OFFICE – Strumenti di calcolo con MS Excel – Introduzione alla programmazione macro con i VBA Editor (livello base) *
Giugno	8	SUITE OFFICE – Strumenti di data analytics con MS Excel – L'analisi dei dati professionale (livello intermedio) *
Novembre	8	SUITE OFFICE – Strumenti di data analytics con MS Excel – L'analisi dei dati professionale (livello avanzato) *

* realizzato in collaborazione con il Consorzio Friuli Formazione, con esercitazioni pratiche in laboratorio informatico

NORMATIVA TECNICA

Mese svolgimento	Ore	Titolo Corso
Maggio	20	Preventive Controls for Human Food Course – Corso PCQI (Preventive Control Qualified Individual)
Settembre	8	La Direttiva Macchine 2006/42/CE – Obblighi e rischi per produttori e acquirenti di macchine nuove e usate
Ottobre	8	La “Nuova” Direttiva PED 2014/68/UE
Novembre	8	Catena di Custodia FSC

ENERGIA

Mese svolgimento	Ore	Titolo Corso
6 aprile	8	Diagnosi energetica: inquadramento generale e analisi di casi studio
9 maggio	8	Efficienza energetica in ambito industriale

28 giugno	8	Impianti a fonte rinnovabile: analisi costi benefici delle diverse fonti
5 ottobre	8	Mercati energetici gas&power: regole fondamentali e funzionamento
7 novembre	8	ISO 50001: introduzione ai sistemi di gestione energia

AMBIENTE-SICUREZZA

AMBIENTE		
Mese svolgimento	Ore	Titolo Corso
Marzo	8	I Regolamenti REACH e CLP: obblighi e interazioni con il D.Lgs 81/08
Febbraio	24	Responsabile tecnico per l'albo gestori ambientali
Maggio	4	Acqua – dall'approvvigionamento allo scarico: la gestione delle acque industriali
Maggio	4	Aria – le emissioni in atmosfera: dall'autorizzazione al controllo successivo
Ottobre	4	Rifiuti, come gestirli con tranquillità
Aprile	8	Elementi di acustica ambientale
Gennaio	8	La classificazione dei rifiuti e le interazioni con il Regolamento CLP

SICUREZZA		
Mese svolgimento	Ore	Titolo Corso
Gennaio Febbraio Settembre	28	RSPP – Mod. A
Febbraio Marzo	48	RSPP – Mod. B di base
Febbraio Ottobre	4	Aggiornamento RLS (azienda con meno di 50 dipendenti)
Febbraio Ottobre	8	Aggiornamento RLS (aziende con più di 50 dipendenti)
Marzo	8	Addetti antincendio rischio medio – sede di Tolmezzo
Marzo	48	Formatori antincendio
Aprile	24	Formatori per la Sicurezza valido come aggiornamento RSPP/ASPP
Marzo Aprile Ottobre	32	I rappresentanti dei lavoratori per la sicurezza
Marzo Settembre	12	Corso per Responsabili della conduzione dei carrelli elevatori

Marzo Settembre	4	Aggiornamento per addetti alla conduzione dei carrelli elevatori
Marzo Ottobre	8	Addetti antincendio rischio medio
Maggio	4	Corso base per lavoratori e per nuovi assunti – Sede di Tolmezzo
Maggio Ottobre	4	Corso base per lavoratori e per nuovi assunti
Maggio Ottobre	16	Formazione per Dirigenti ai sensi del Decreto Legislativo n. 81/2008 e dell'Accordo Stato Regioni
Maggio Novembre	12	Corso base per addetti al primo soccorso in azienda
Maggio Novembre	8	Corso Preposti
Maggio Novembre	24	RSPP – Mod. C
Giugno	4	Corso di aggiornamento per addetti al primo soccorso in azienda – sede di Tolmezzo
Giugno	16	Conseguimento della patente di abilitazione all'utilizzo dei gas tossici
Giugno	5	Esecutori BLS
Giugno Ottobre	5	Aggiornamento addetti antincendio rischio medio
Settembre	40	RSPP – Mod. di aggiornamento
Settembre	20	ASPP – Mod. di aggiornamento
Ottobre	16	Aggiornamento formatori antincendio
Novembre	4	Corso di aggiornamento per addetti al primo soccorso in azienda
Novembre	16	Rischio elettrico e sicurezza nei lavori elettrici – Norma CEI 11-27 con attestato PAV PES

ECONOMICO – FISCALE – CREDITO E FINANZA

ECONOMICO		
Mese svolgimento	Ore	Titolo Corso
Febbraio	8	Lettura ed interpretazione del bilancio per non specialisti
Marzo	8	Analisi del settore e della concorrenza
Febbraio/aprile Giugno/ottobre	8	La privacy in azienda: essere conformi al Regolamento Europeo
Giugno	16	Analisi di bilancio: laboratorio di gestione aziendale
Ottobre	8	Analisi di bilancio in lingua inglese

FISCALE		
Mese svolgimento	Ore	Titolo Corso
Febbraio	4	La dichiarazione annuale Iva
Marzo	24	Corso base di contabilità generale
Marzo	4	Le novità per la redazione del bilancio d'esercizio
Aprile	4	Il calcolo delle imposte: tutte le novità IRES e IRAP per le imprese
Aprile	24	Corso base Iva
Giugno	24	Contabilità avanzata
Luglio	8	Missioni, trasferte, rimborsi spese e fringe benefit
Novembre	8	La movimentazione internazionale del personale dipendente
Ottobre	48	L'Iva nelle operazioni con l'estero
5 FEBBRAIO	4	Le novità relative all'Intra

CREDITO E FINANZA		
Mese svolgimento	Ore	Titolo Corso
Gennaio	4	La gestione dei crediti commerciali
Febbraio	8	La pianificazione e il reporting finanziario
Marzo	8	Cash-management e il sistema gestionale della tesoreria
Luglio	4	Il rating e la centrale rischi
Settembre	4	La negoziazione dei contratti di finanziamento e le clausole critiche
Ottobre	4	La gestione dei rischi finanziari e hedge accounting
Novembre	8	I finanziamenti non bancari: factoring e leasing, supply chain financing, crowdfunfing
Dicembre	4	La valutazione degli investimenti
21/02-28/02-07/03-14/03-21/03-28/03	48	Executive Master in Finanza e gestione d'impresa

RELAZIONI ESTERNE

LINGUE STRANIERE IN AULA ED IN AZIENDA		
Mese svolgimento	Ore	Titolo Corso
Su richiesta	40	Francese, Inglese e tedesco per il Business – Base – Intermedio – Avanzato – one to one

COMMERCIO ESTERO		
Mese svolgimento	Ore	Titolo Corso
Marzo	8	Agenti, distributori, rivenditori, commissionari e procacciatori: quali obblighi nel commercio internazionale?
12 e 19 aprile	16	Gestire correttamente i rapporti commerciali con l'estero: pagamenti e contrattualistica internazionale
Ottobre	8	Vendita e fornitura internazionale di macchinari e impianti industriali
20 febbraio	8	Origine della merce negli scambi internazionali: un approccio strategico

AMMINISTRAZIONE DEL PERSONALE

AMMINISTRAZIONE DEL PERSONALE		
Mese svolgimento	Ore	Titolo Corso
23 Febbraio	4	Welfare aziendale: aspetti legali, fiscali e contributivi. Definizione e modalità di implementazione del Piano
Aprile	8	Licenziamenti individuali
Giugno	8	Le pensioni dei lavoratori dipendenti
Aprile/maggio	16	Corso Paghe – Avanzato
Settembre	4	Il contratto di appalto: dalla disciplina giuridica alla gestione operativa
Giugno	4	Diligenza, obbedienza e fedeltà nel rapporto di lavoro. Il potere disciplinare del datore di lavoro
Luglio	4	Previdenza sociale
Settembre	4	La contribuzione – profili applicativi
Febbraio	4	Contratto di Apprendistato e Tirocini
Gennaio	4	Il contratto di agenzia
16 Marzo	4	Aspetti fiscali e contributivi delle transazioni e delle altre somme connesse alla cessazione del rapporto di lavoro

18 Maggio	4	La responsabilità solidale negli appalti: recente evoluzione normativa e modalità di controllo
19 Ottobre	4	Attuazione della direttiva UE sul distacco di personale: considerazioni sul DLGS 136/2017 e focus sul recepimento da parte di alcuni Paesi UE
Novembre	8	Il controllo dei costi del personale

www.confindustria.ud.it